

トラック コンディション

サイズ: 大きい 中間 小さい
 トラクション: 高い 中間 低い
 路面: スムーズ 中間 バンピー

名前: _____
 日付: _____
 場所: _____

フロント サスペンション

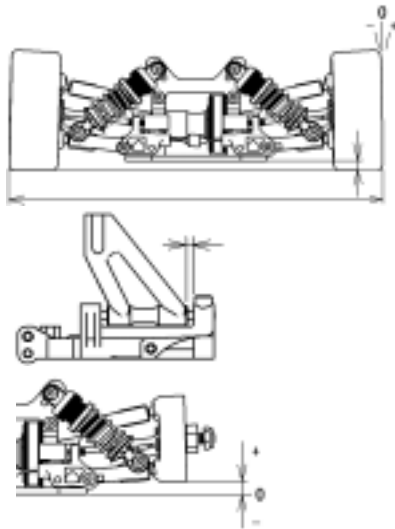

車幅 _____ mm
 車高 _____ mm
 キャンバー角 _____ °
 キャスター角 _____ mm
 トー角 _____ °
 リバウンド _____ mm
 バンプストップ
未使用 使用

アンチロールバー

ステアリングアッカーマン (T0304)

A B C

フロントダンパー

ピストン _____
 オイル # _____
 スプリング _____

ダンパーポジション

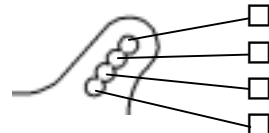

フロント デフ

デフ
 オイル # _____
 ワンウェイ

リヤ サスペンション

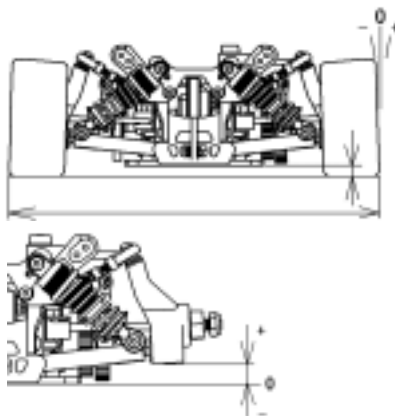

車幅 _____ mm
 車高 _____ mm
 キャンバー角 _____ °
 トー角 _____ °
 リバウンド _____ mm
 バンプストップ
未使用 使用

ロアアームピンポジション(T0128,T0129)

4mm(A-A) 5mm(B-B) 6mm(C-C)

アンチロールバー _____ mm

アッパーアーム ポジション

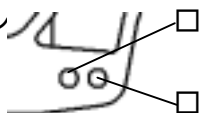

リヤダンパー

ピストン _____
 オイル # _____
 スプリング _____

ダンパーポジション

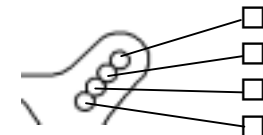

リヤ デフ

オイル # _____

エンジン

タイプ _____
 ガasket _____ mm マフラー _____
 プラグ _____ 燃料 _____

クラッチ

クラッチシュー Black Gray
 セントリフューガルシュー _____
 スプリング _____

タイヤ

フロント	リヤ
タイプ _____	タイプ _____
外径(スタート前) <u> L </u> /R _____	外径(スタート前) <u> L </u> /R _____
外径(ゴール後) <u> L </u> /R _____	外径(ゴール後) <u> L </u> /R _____

クラッチベルクリアランス _____ mm
 スプリングAdj.ナットポジション _____ mm

ボディ

タイプ _____
 ウイング _____

ドライブレシオ

1st _____ / _____
 2nd _____ / _____

ブレーキパッド

Black Yellow

記録

レースタイム/ラップ _____
 ベストラップ(1Lap) _____

注記

.....

