

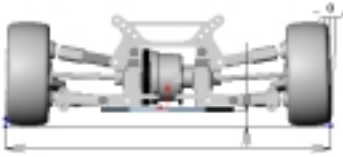



名前: \_\_\_\_\_  
 日付: \_\_\_\_\_  
 場所: \_\_\_\_\_

トラック サイズ: 大きい  中間  小さい   
 コンディション トラクション: 高い  中間  低い   
 路面: スムース  バンピー

### フロント サスペンション

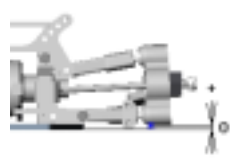



車幅 \_\_\_\_\_ 199 mm  
 車高 \_\_\_\_\_ 4 mm  
 キャンバー角 \_\_\_\_\_ -1 °  
 キャスター角 \_\_\_\_\_ 2 mm  
 トー角 \_\_\_\_\_ 0° ~ out 1 °  
 リバウンド \_\_\_\_\_ +4 mm  
 バンプストップ  
 ●未使用 使用 \_\_\_\_\_ mm

### フロント ダンパー





ピストン Kit標準  
 オイル # 600  
 スプリング Kit標準  
 テンション \_\_\_\_\_ mm



ダンパーポジション

フロント デフォイル # 5000

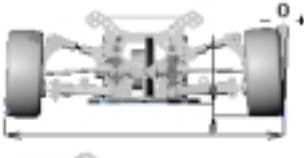
### リヤ サスペンション

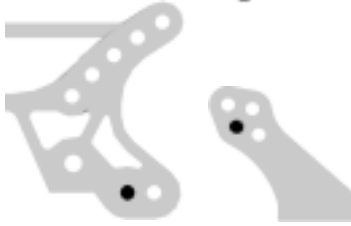



車幅 \_\_\_\_\_ 199 mm  
 車高 \_\_\_\_\_ 5 mm  
 キャンバー角 \_\_\_\_\_ -1 °  
 トー角 \_\_\_\_\_ in 1 °  
 リバウンド \_\_\_\_\_ +8 mm  
 バンプストップ  
 ●未使用 使用 \_\_\_\_\_ mm

アッパーアームポジション

アンチロールバー  
 ●未使用 使用 \_\_\_\_\_ mm

### リヤ ダンパー



ピストン Kit標準  
 オイル # 600  
 スプリング Kit標準  
 テンション \_\_\_\_\_ mm

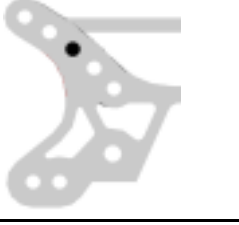

ダンパーポジション

リヤ デフォイル # 5000

### エンジン

タイプ \_\_\_\_\_ 燃料 \_\_\_\_\_  
 ガスケット \_\_\_\_\_ mm マフラー \_\_\_\_\_  
 プラグ \_\_\_\_\_

### クラッチ

● 3 P クラッチシュー ● Black  
 White  
 Kit標準

Other スプリング \_\_\_\_\_  
 クラッチシュー \_\_\_\_\_  
 スプリング \_\_\_\_\_  
 クラッチベルクリアランス \_\_\_\_\_ mm  
 スプリングAdjナットポジション \_\_\_\_\_ mm

### ギヤ比

1st 16 / 47  
 2nd 19 / 43

### ブレーキパッド

● Black Yellow

### タイヤ&ホイール

フロント タイヤ \_\_\_\_\_ リヤ タイヤ \_\_\_\_\_  
 インナー \_\_\_\_\_ インナー \_\_\_\_\_  
 ホイール \_\_\_\_\_ ホイール \_\_\_\_\_

### ボディ&ウイング

ボディ \_\_\_\_\_ ウイング \_\_\_\_\_

### 記録

レースタイム/ラップ \_\_\_\_\_  
 ベストラップ (1Lap) \_\_\_\_\_

### 注記:

.....  
 .....  
 .....