

名前: 大阪 賢治
 日付: 10/27/2001
 場所: SSホビーサーキット

トラック サイズ: 大きい 中間 小さい
 コンディション トラクション: 高い 中間 低い
 路面: スムーズ 中間 バンピー

フロント サスペンション

キャンバー角 -2.5 °
 アッパーアームポジション 2 mm
 トー角 1.5 out °
 リバウンド 30 mm
 バンプストップ
未使用 使用
 アンチロールバー
未使用 使用 2.3 mm

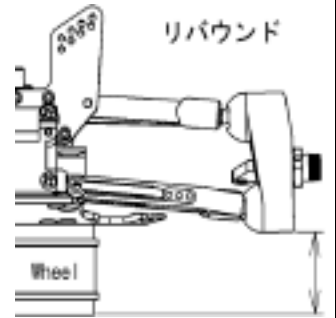
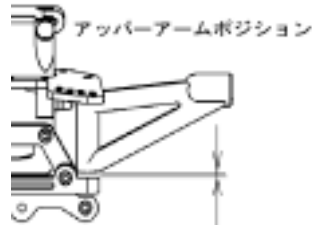

ダンパー (3.5 NEW ダンパー)

ピストン 1.5X2
 オイル # 400
 スプリング ライトブルー
 スペーサー 4 mm



ステアリング アッカーマン



リヤ サスペンション

キャンバー角 -3.5 °
 トー角 A 0.4 mm
 B 0.8 mm
 リバウンド 29 mm
 バンプストップ
未使用 使用
 アンチロールバー
未使用 使用 2.8 mm

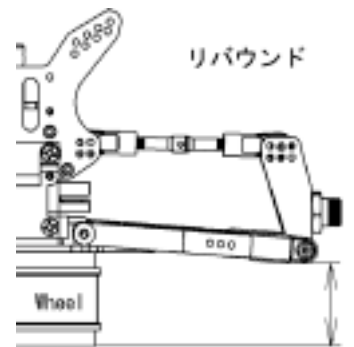
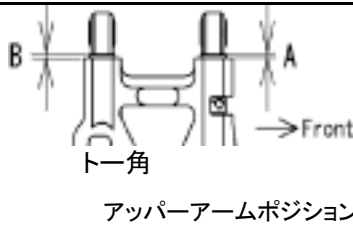

ダンパー (3.5 NEW ダンパー)

ピストン 1.5x2
 オイル # 400
 スプリング ライトブルー
 スペーサー 7 mm

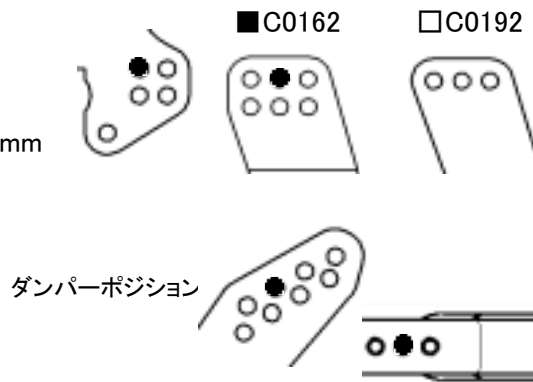

ウイング ポジション

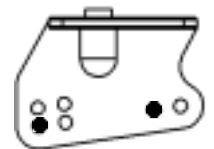

エンジン タイプ NOVA RX21BK
 ガスケット 0.5 mm マフラー 053フランジPol.
 プラグ C6G 燃料 パイロン3000

デフオイル フロント # BBF タクティルII
 センター # BBF タクティルII
 リヤ # 1000(Oリング無)

タイヤ フロント クライムファイター-M2
 タイプ クライムファイター-M2
 インナー ムゲンL
 リヤ クライムファイター-M2
 タイプ クライムファイター-M2
 インナー ムゲンL

クラッチ クラッチ シュー Black Aluminum
White
 スプリング 1.0 mm
 クラッチベル 13 T

記録
 レースタイム/ラップ _____
 ベストラップ(1Lap) _____

注記: Newダンパー&スプリング(オプション)を使用。
クラッチシューもオプションのアルミを使用。