

名前: 大阪 賢治
 日付: 1/7/2002
 場所: JOCC沼津

トラック サイズ: 大きい 中間 小さい
 コンディション トラクション: 高い 中間 低い
 路面: スムーズ 中間 バンピー

フロント サスペンション

キャンバー角 -2 °
 アッパーアームポジション 0 mm
 トー角 1 out °
 リバウンド 30 mm
 バンプストップ
未使用 使用
 アンチロールバー
未使用 使用 2.3 mm

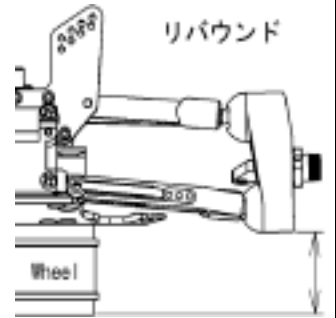
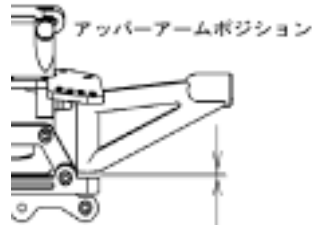

ダンパー

ピストン 1.4X2
 オイル # 350
 スプリング シルバー
 スペーサー 3 mm



ステアリング アッカーマン



リヤ サスペンション

キャンバー角 -3 °
 トー角 A 1.2 mm
 B 1.6 mm
 リバウンド 26 mm
 バンプストップ
未使用 使用
 アンチロールバー
未使用 使用 2.8 mm

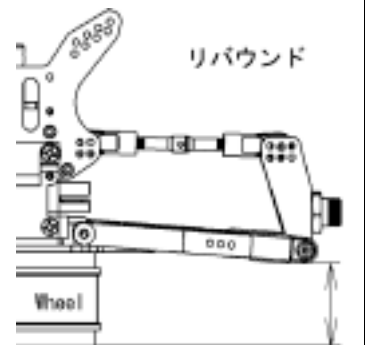
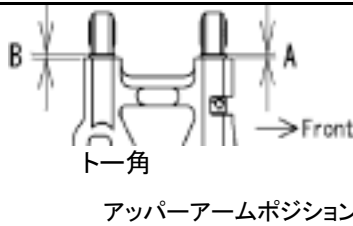

ダンパー

ピストン 1.4X2
 オイル # 300
 スプリング シルバー
 スペーサー 3 mm

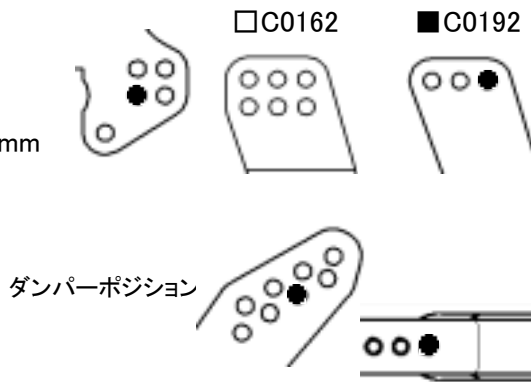

ウイング ポジション

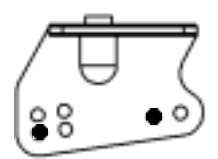

エンジン タイプ NOVA BX21SBK
 ガスケット _____ mm マフラー 053ポリッシュ
 プラグ C5S 燃料 パイロン3000

デフオイル フロント # 5000
 センター # 7000
 リヤ # 1000

タイヤ フロント プロライン リヤ プロライン
 タイプ プロライン タイプ プロライン
 インナー ムゲンS インナー ムゲンS

クラッチ クラッチ シュー Black White
 スプリング 1 mm
 クラッチベル 13 T

記録
 レースタイム/ラップ _____
 ベストラップ(1Lap) _____

注記: センター: 46T
 リヤ: 40T
 タイヤは、フロント/リヤ共にプロライン・クライムファイターM2