

名前: _____	トラック サイズ: 大きい	中間	小さい
日付: _____	コンディション トラクション 高い	中間	低い
場所: _____	路面: スムース	中間	バンピー

フロント サスペンション

キャンバー角 -2 °
 アッパーアームポジション 2 mm
 トー角 0 °
 リバウンド 30 mm
 バンプストップ
 未使用 使用
 アンチロールバー
 未使用 使用 2.1 mm

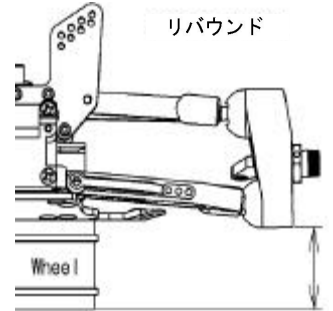
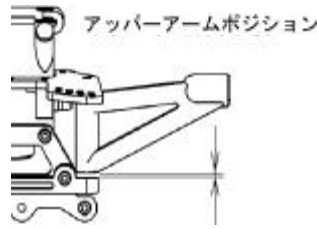

ダンパー

ピストン Kit標準
 オイル # 350
 スプリング Kit標準
 スパースー 3 mm

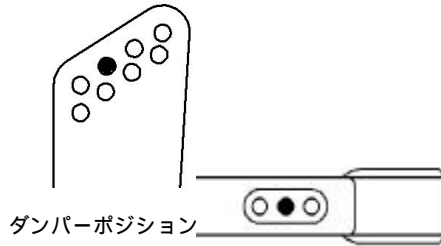

リヤ サスペンション

キャンバー角 -3 °
 トー角 A 2.5 mm
 B 2.5 mm
 リバウンド 25 mm
 バンプストップ
 未使用 使用
 アンチロールバー
 未使用 使用 2.6 mm

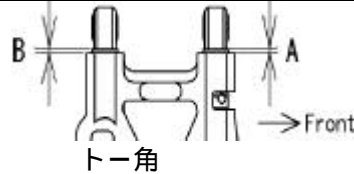

アッパーアームポジション

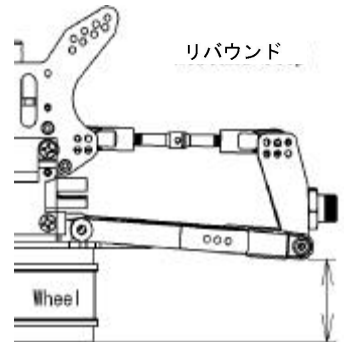
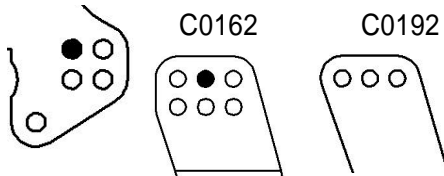

ダンパー

ピストン Kit標準
 オイル # 350
 スプリング Kit標準
 スパースー 5 mm

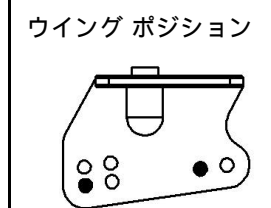
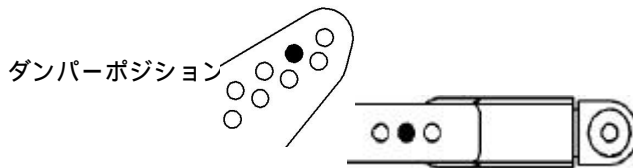

エンジン タイプ _____	マフラー _____
ガスケット _____ mm	燃料 _____
プラグ _____	

デフオイル	フロント # <u>3,000</u>
	センター # <u>7,000</u>
	リヤ # <u>1,000</u>

タイヤ フロント	リヤ
タイプ _____	タイプ _____
インナー _____	インナー _____

クラッチ	クラッチ シュー	Black
		White
	スプリング	<u>Kit標準</u> mm
	クラッチベル	<u>14</u> T

記録
レースタイム/ラップ _____
ベストラップ(1Lap) _____

注記: _____

