

名前: 大阪 賢治
 日付: 8/27/2000 全日本
 場所: カワセミJr.

トラック サイズ: 大きい 中間 小さい
 コンディション トラクション: 高い 中間 低い
 路面: スムーズ 中間 バンピー

フロント サスペンション

キャンバー角 -2.5 °
 アッパーアームポジション 0 mm
 トー角 1.5out °
 リバウンド 30 mm
 バンプストップ
未使用 使用
 アンチロールバー
未使用 使用 φ2.1 mm

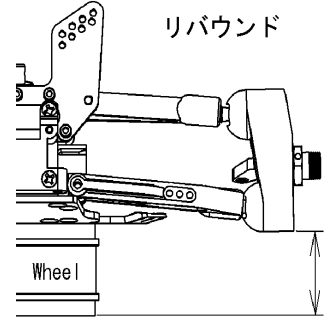
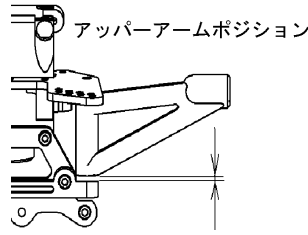

ダンパー

ピストン 1.3x2
 オイル # 350
 スプリング シルバー
 スペーサー 5 mm

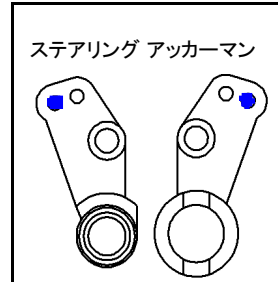
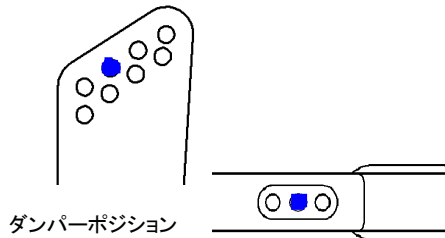

リヤ サスペンション

キャンバー角 -3.5 °
 トー角 A 1.2 mm
 B 1.2 mm
 リバウンド 27 mm
 バンプストップ
未使用 使用
 アンチロールバー
未使用 使用 φ2.6 mm

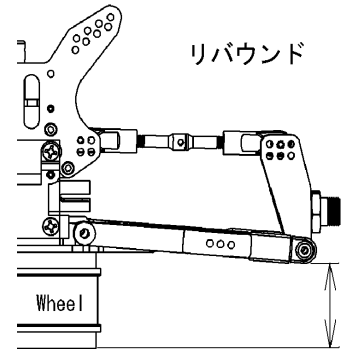
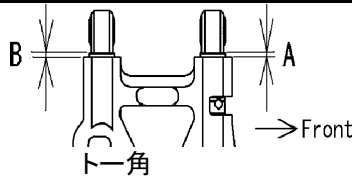

ダンパー

ピストン 1.3x2
 オイル # 300
 スプリング シルバー
 スペーサー 5 mm

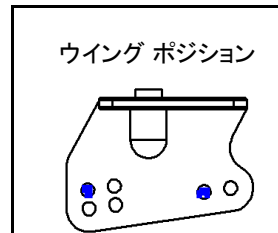
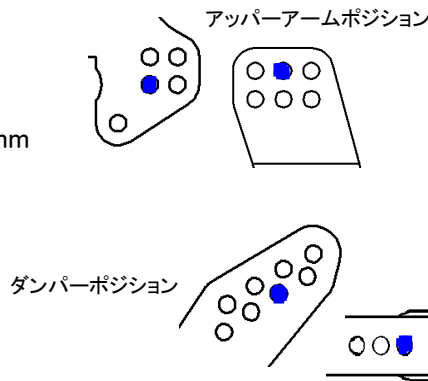

エンジン タイプ NOVA BX21SBK
 ガスケット 0.8 mm マフラー 053 ポリッシュ
 プラグ 7G 燃料 バイロン

デフオイル フロント # 5000 (38T)
 センター # 7000 (44T)
 リヤ # 1000

タイヤ フロント タイプ アトミック
 インナー 無限L
 リヤ タイプ アトミック
 インナー 無限L

クラッチ クラッチ シュー Black White
 スプリング 1.0 mm
 クラッチベル 13 T

記録
 レースタイム/ラップ _____
 ベストラップ(1Lap) _____

注記: タイヤ: _____
 トラックインフォメーション: _____
<http://www.s-kawasemi.com/rc/>

