

名前: _____
 日付: _____
 場所: _____

| | | | | |
|---------|---------|-------------------------------|-----------------------------|-------------------------------|
| トラック | サイズ: | <input type="checkbox"/> 大きい | <input type="checkbox"/> 中間 | <input type="checkbox"/> 小さい |
| コンディション | トラクション: | <input type="checkbox"/> 高い | <input type="checkbox"/> 中間 | <input type="checkbox"/> 低い |
| | 路面: | <input type="checkbox"/> スムーズ | <input type="checkbox"/> 中間 | <input type="checkbox"/> バンピー |

フロント サスペンション

キャンバー角 -2 °
 アッパーアームポジション 2 mm
 トー角 0 °
 リバウンド 32 mm
 バンプストップ
未使用 使用
 アンチロールバー
未使用 使用 φ2.1 mm

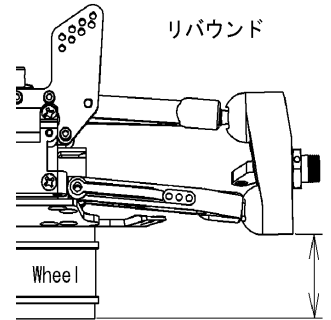
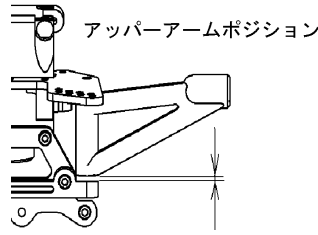

ダンパー

ピストン Kit標準
 オイル # 350
 スプリング Kit標準
 スペーサー 3 mm

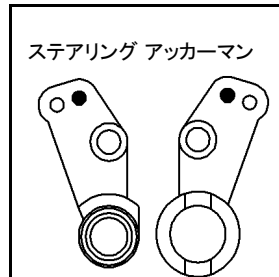
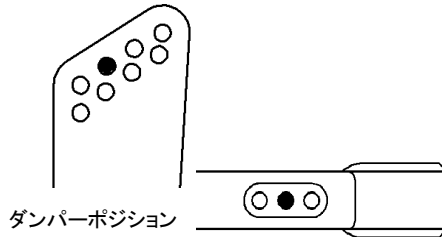

リヤ サスペンション

キャンバー角 -3 °
 トー角 A 2.5 mm
 B 2.5 mm
 リバウンド 25 mm
 バンプストップ
未使用 使用
 アンチロールバー
未使用 使用 φ2.6 mm

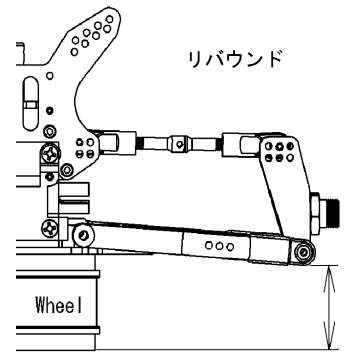
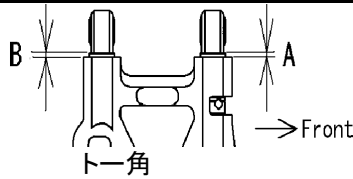

ダンパー

ピストン Kit標準
 オイル # 350
 スプリング Kit標準
 スペーサー 5 mm

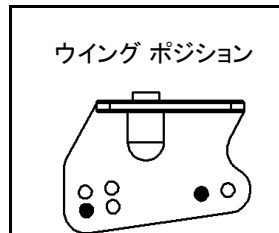
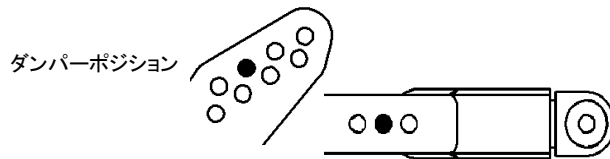
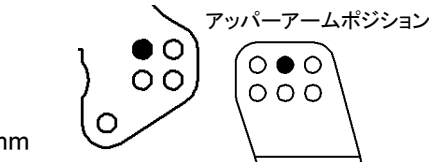

エンジン タイプ _____
 ガスケット _____ mm マフラー _____
 プラグ _____ 燃料 _____

デフオイル フロント # 3,000
 センター # 7,000
 リヤ # 1,000

タイヤ フロント _____ リヤ _____
 タイプ _____ タイプ _____
 インナー _____ インナー _____

クラッチ クラッチ シュー Black
White
 スプリング Kit標準 mm
 クラッチベル 14 T

記録
 レースタイム/ラップ _____
 ベストラップ(1Lap) _____

注記: _____

