

名前: Mike Swauger
 日付: 2/14/2004
 場所: フォート・マイヤーズ

トラックコンディション

サイズ: 大きい 中間 小さい
 トラクション: 高い 中間 低い
 路面: スムース 中間 バンピー

フロントサスペンション

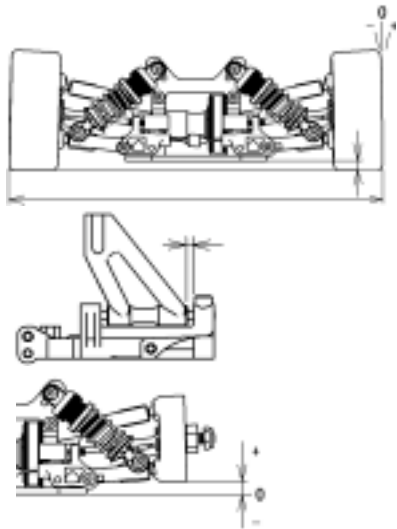

車幅 199 mm
 車高 4 mm
 キャンバー角 -2 °
 キャスター角 1 mm
 トー角 out 0.5 °
 リバウンド 1 mm
 バンプストップ
 未使用 使用

アンチロールバー

ステアリングアッカーマン (T0304)

A B C

フロントダンパー

ピストン 標準
 オイル # 600
 スプリング ブルー

ダンパーポジション

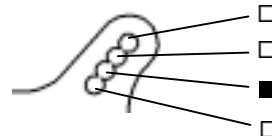

フロントデフ

デフ

オイル #

ワンウェイ

リヤサスペンション

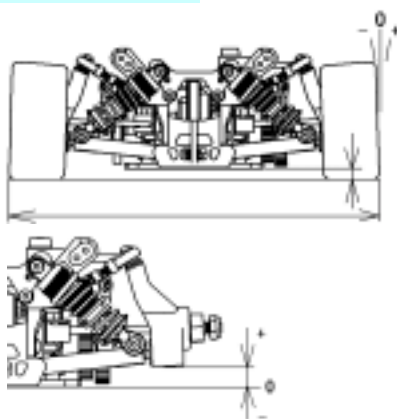

車幅 200 mm
 車高 5 mm
 キャンバー角 -4 °
 トー角 2 °
 リバウンド 5 mm
 バンプストップ
 未使用 使用

ロアアームポジション (T0128, T0129)

4mm(A-A) 5mm(B-B) 6mm(C-C)

アンチロールバー Kawahara mm

アッパーアームポジション

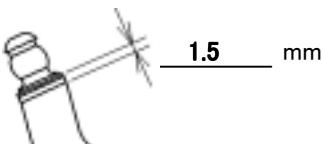
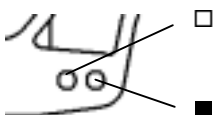

リヤダンパー

ピストン 標準
 オイル # 600
 スプリング ブルー

ダンパーポジション

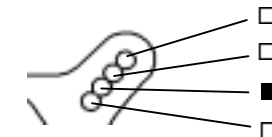

リヤデフ

オイル # 50000

エンジン

タイプ X-12 JP
 ガスケット mm マフラー ムゲン EFRA 2501
 プラグ 6Tf 燃料 ムゲン

クラッチ

クラッチシュー Black Gray
 セントリフューガルシュー ライトウエイト
 スプリング シルバー

タイヤ

フロント	リヤ
タイプ <u>カワハラ 40°</u>	タイプ <u>カワハラ 42°</u>
外径(スタート前) <u>L</u> /R	外径(スタート前) <u>L</u> /R
外径(ゴール後) <u>L</u> /R	外径(ゴール後) <u>L</u> /R

クラッチベルクリアランス 0.4 mm
 スプリングAdj.ナットポジション mm

ボディ

タイプ チームロッシ アルファ
 ウィング

ドライブレシオ

1st 21 / 59
 2nd 27 / 53

ブレーキパッド

Black Yellow

記録

レースタイム / ラップ
 ベストラップ (1Lap)

注記:

.....

