

名前: 大阪 賢治
 日付: 2/15/2003
 場所: フォート・マイヤーズ

トラックコンディション

サイズ: 大きい 中間 小さい
 トラクション: 高い 中間 低い
 路面: スムース 中間 バンピー

フロントサスペンション

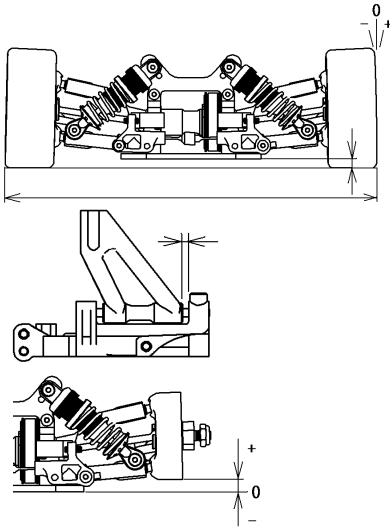

車幅 199 mm
 車高 4.5 mm
 キャンバー角 -2 °
 キャスター角 2 mm
 トー角 out 1 °
 リバウンド 1 mm
 バンプストップ
 未使用 使用

アンチロールバー

ステアリングアッカーマン (T0304)

A B C

フロントダンパー

ピストン 1.1x1
 オイル # 600
 スプリング ライトブルー

ダンパーポジション

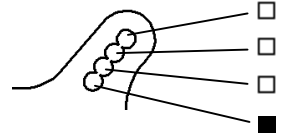

フロントデフ

デフ

オイル # _____
 ワンウェイ

リヤサスペンション

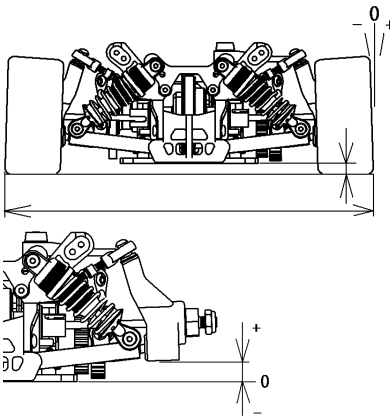

車幅 200 mm
 車高 5.5 mm
 キャンバー角 -3 °
 トー角 in 1.5 °
 リバウンド 5 mm
 バンプストップ
 未使用 使用

ロアアームポジション (T0128, T0129)

4mm(A-A) 5mm(B-B) 6mm(C-C)

アンチロールバー 2.3 mm

アッパーアームポジション

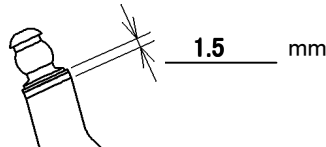

リヤダンパー

ピストン 1.1x2
 オイル # 600
 スプリング ライトブルー

ダンパーポジション

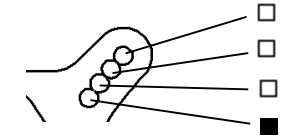

リヤデフ

オイル # 50000

エンジン

タイプ Nova RS12
 ガスケット 0.3 mm マフラー Nova EFRA フランジ付 φ5
 プラグ C7G 燃料 MSRF

クラッチ

クラッチシュー Black Gray
 セントリフューガルシュー ライトウエイト
 スプリング シルバー

タイヤ

フロント	リヤ
タイプ <u>FAST FVJ4E 40°</u>	タイプ <u>FAST FVJ6E 40°</u>
外径(スタート前) <u>L 59 /R 58.5</u>	外径(スタート前) <u>L 61 /R 60.5</u>
外径(ゴール後) <u>L /R</u>	外径(ゴール後) <u>L /R</u>

クラッチベルクリアランス 0.4 mm
 スプリングAdj.ナットポジション 1.2 mm

ボディ

タイプ プロトフォームダッジストラトス
 ウィング _____

ドライブレシオ

1st 16 / 47
 2nd 21 / 42

ブレーキパッド

Black Yellow

記録

レースタイム / ラップ 23L / 5'07
 ベストラップ (1Lap) 12'8

注記:

ファイナルでは、プロトフォームダッジストラトス2.1を使用。