

名前: 福田 圭亮
日付: 10/19/2003
場所: ホクセイ・サーキット

トラックコンディション

サイズ: 大きい 中間 小さい
トラクション: 高い 中間 低い
路面: スムース 中間 バンピー

フロントサスペンション

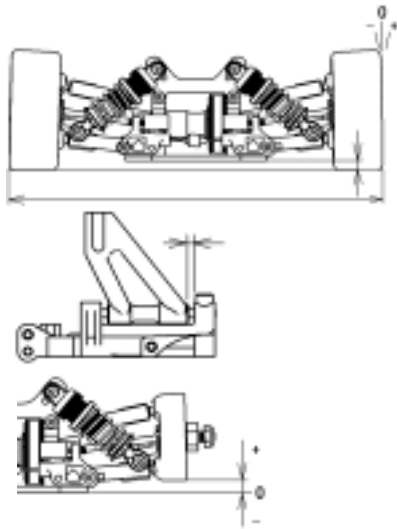

車幅 199.5 mm
車高 4.5 mm
キャンバー角 1.5 °
キャスター角 2 mm
トー角 -1 °
リバウンド 2 mm
バンプストップ
 未使用 使用

アンチロールバー

ステアリングアッカーマン (T0304)

A B C

フロントダンパー

ピストン 1.1x1
オイル # 600
スプリング プロトタイプ

ダンパーポジション

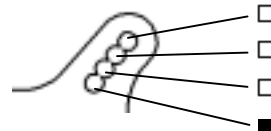

フロントデフ

デフ

オイル # _____
 ワンウェイ

リヤサスペンション

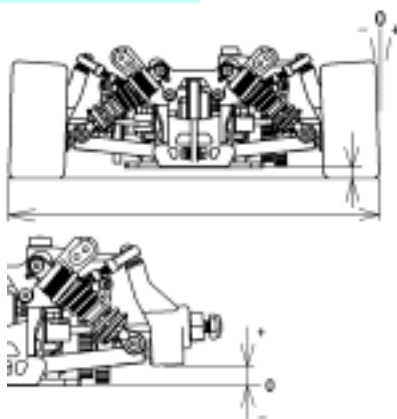

車幅 199.5 mm
車高 5.5 mm
キャンバー角 4 °
トー角 2 °
リバウンド 6 mm
バンプストップ

未使用 使用
ロアアームポジション (T0128, T0129)
 4mm(A-A) 5mm(B-B) 6mm(C-C)
アンチロールバー 2.5 mm

アッパーアームポジション

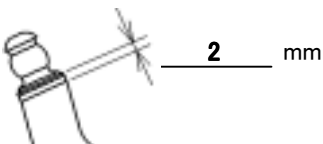
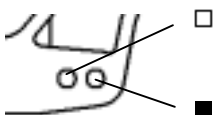

リヤダンパー

ピストン 1.1x2
オイル # 600
スプリング プロトタイプ

ダンパーポジション

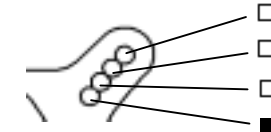

リヤデフ

オイル # 30000

エンジン

タイプ Novarossi RR12L3
ガスケット 0.3 mm マフラー Mugen EFRA 2501 φ 5.2
プラグ C7Tf 燃料 トーホー

クラッチ

クラッチシュー Black Gray
セントリフューガルシュー _____
スプリング _____
クラッチベルクリアランス _____ mm
スプリングAdj.ナットポジション _____ mm

タイヤ

| | |
|-----------------------------|-----------------------------|
| フロント | リヤ |
| タイプ <u>カワハラ 42°</u> | タイプ <u>カワハラ 42°</u> |
| 外径(スタート前) <u>L 61 /R 61</u> | 外径(スタート前) <u>L 62 /R 62</u> |
| 外径(ゴール後) <u>L /R</u> | 外径(ゴール後) <u>L /R</u> |

ボディ

タイプ プロトフォームダッジストラトス2.1
ウイング プロトフォーム

ドライブレシオ

1st 21 / 60
2nd 27 / 52

ブレーキパッド

Black Yellow

記録

レースタイム / ラップ _____
ベストラップ (1Lap) _____

注記:

フロント/リヤ ダンパースプリングは、近日発売予定。