

名前: 福田 圭亮
日付: 2/14/2004
場所: フォート・マイヤーズ

トラックコンディション

サイズ: 大きい 中間 小さい
トラクション: 高い 中間 低い
路面: スムース 中間 バンピー

フロントサスペンション

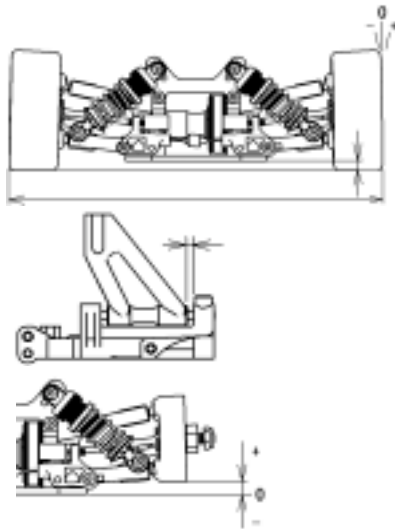

車幅 199 mm
車高 4 mm
キャンバー角 1.5 °
キャスター角 2 mm
トー角 -1.5 °
リバウンド 1 mm
バンプストップ 未使用 使用

アンチロールバー

ステアリングアッカーマン (T0304)

A B C

フロントダンパー

ピストン 1.1x1
オイル # 600
スプリング ライトブルー

ダンパーポジション

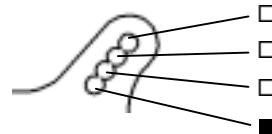

フロントデフ

デフ

オイル # _____
 ワンウェイ

リヤサスペンション

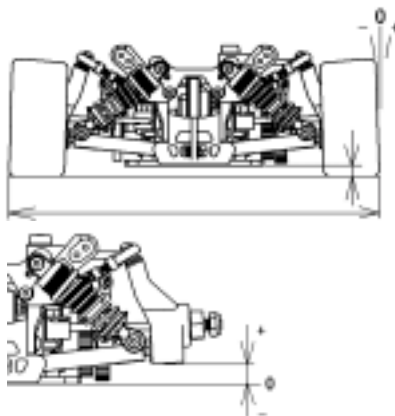

車幅 200 mm
車高 5 mm
キャンバー角 4 °
トー角 2.5 °
リバウンド 6 mm
バンプストップ 未使用 使用

ロアアームポジション (T0128, T0129)

4mm(A-A) 5mm(B-B) 6mm(C-C)

アンチロールバー 2.5 mm

アッパーアームポジション

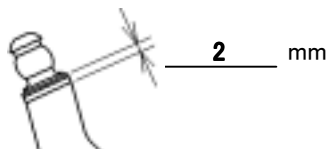
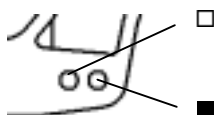

リヤダンパー

ピストン 1.1x2
オイル # 600
スプリング ライトブルー

ダンパーポジション

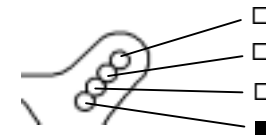

リヤデフ

オイル # 30000

エンジン

タイプ Nova RR12L3
ガスケット 0.3 mm マフラー Nugen EFRA 2501
プラグ 7Tf 燃料 MSRF

クラッチ

クラッチシュー Black Gray
セントリフューガルシュー カワハラ
スプリング カワハラブラック

タイヤ

フロント	リヤ
タイプ <u>カワハラ 42° A</u>	タイプ <u>カワハラ 42° A</u>
外径(スタート前) <u>L 62 /R 62</u>	外径(スタート前) <u>L 64 /R 64</u>
外径(ゴール後) <u>L /R</u>	外径(ゴール後) <u>L /R</u>

クラッチベルクリアランス 0.4 mm
スプリングAdj.ナットポジション 1.5 mm

ボディ

タイプ プロトフォーム マツダ6
ウイング _____

ドライブレシオ

1st 20 / 58
2nd 27 / 53

ブレーキパッド

Black Yellow

記録

レースタイム / ラップ 23L / 5'13
ベストラップ (1Lap) 12'9

注記:

.....
.....
.....
.....