

名前: _____
 日付: _____
 場所: _____

**トラック
コンディション**

サイズ: 大きい 中間 小さい
 トラクション: 高い 中間 低い
 路面: スムーズ 中間 バンピー

フロント サスペンション

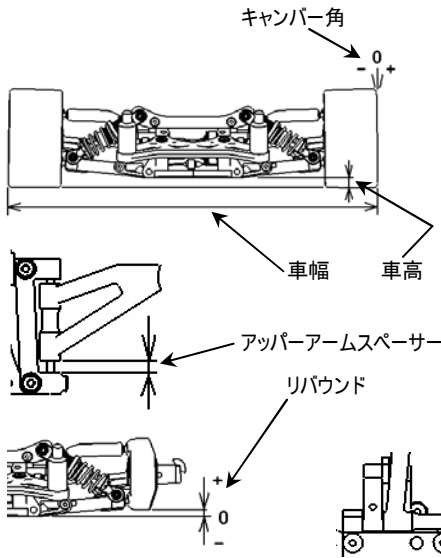

車幅 _____ mm
 車高 _____ mm
 キャンバー角 _____ °
 アッパーアームスペーサー _____ mm
 トー角 _____ °
 リバウンド _____ mm
 バンプストップ 未使用 使用
 ロワアームスペーサー _____ mm
 アッパーアームポジション _____ mm
 アンチロールバー

フロントアップライト

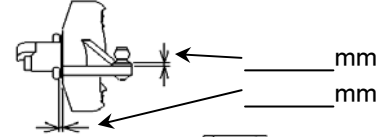

エキセントリックハブ

T0154
 H0188

ステアリングアッカーマン

A
 B
 C
 D

リヤ サスペンション

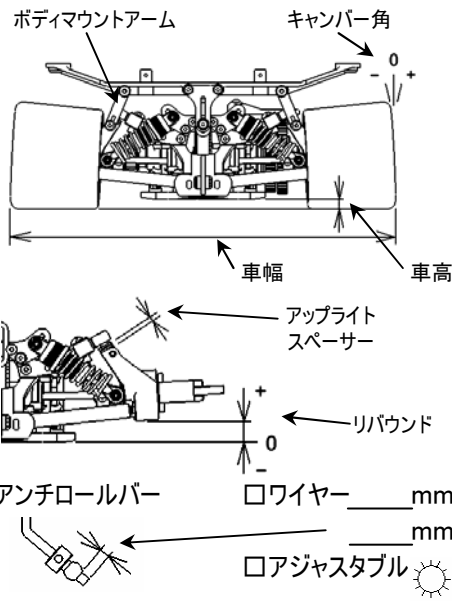

車幅 _____ mm
 車高 _____ mm
 キャンバー角 _____ °
 トー角 _____ °
 リバウンド _____ mm
 バンプストップ 未使用 使用
 ロワアームピンポジション(H0134)
 4.5mm 5mm 5.5mm

ベアリングポジション

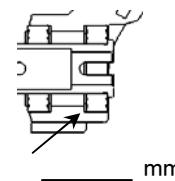

アップライトスペーサー _____ mm
 アッパーアームポジション

エキセントリックハブ
 T0154
 H0188

ボディマウントアーム
 H0466C(短)
 H0466F(長)

フロントダンパー

ピストン _____
 オイル # _____
 スプリング _____
 ダンパーポジション

リヤダンパー

ピストン _____
 オイル # _____
 スプリング _____
 ダンパーポジション

エンジン タイプ _____ マフラー _____
 ガスケット _____ mm マニホールド _____
 プラグ _____ 燃料 _____

クラッチ
 クラッチシュー Yellow Gray Red
 セントリフューガルシュー _____
 スプリング _____
 クラッチベルクリアランス _____ mm
 スプリングAdj.ナットポジション _____ mm

タイヤ <フロント> _____ <リヤ> _____
 タイプ _____ タイプ _____
 外径(スタート前) L /R _____ 外径(スタート前) L /R _____
 外径(ゴール後) L /R _____ 外径(ゴール後) L /R _____

ブレーキパッド Black Yellow

ボディ タイプ _____
 ボディポジション _____ mm
 リヤスポイラー _____ mm

ドライブレシオ ギヤレシオ _____ サイドプーリー _____
 1st. _____ / _____ 25T
 2nd. _____ / _____ 26T

記録
 レースタイム/ラップ _____
 ベストラップ(1Lap) _____

注記

