

名前: \_\_\_\_\_  
 日付: \_\_\_\_\_  
 場所: \_\_\_\_\_

**トラック**      サイズ:    大きい    中間    小さい  
**コンディション**    トラクション: 高い    中間    低い  
                          路面:    スムーズ    中間    バンピー

### フロント サスペンション

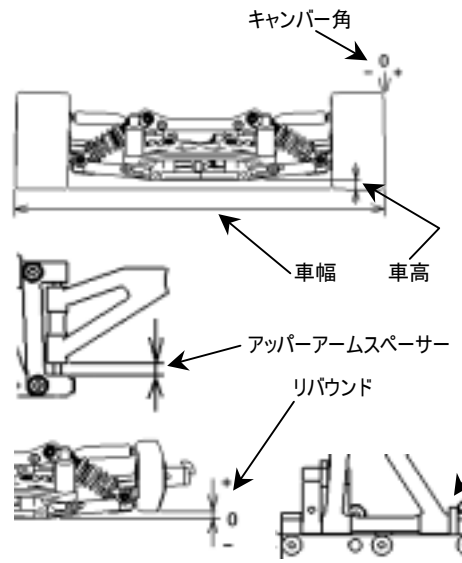

車幅                    252    mm  
 車高                    5      mm  
 キャンパー角        -1.5    °  
 アップラーアームスペーサー 5      mm  
 トー角                out 1   °  
 リバウンド            0      mm  
 バンプストップ    未使用    使用  
 ロワアームスペーサー            3      mm  
 アップラーアームポジション        0      mm  
 アンチロールバー   

フロントアップライト

1 mm  
0.5 mm

**ステアリングアッカーマン**

A  
 B  
 C  
 D

### リヤ サスペンション

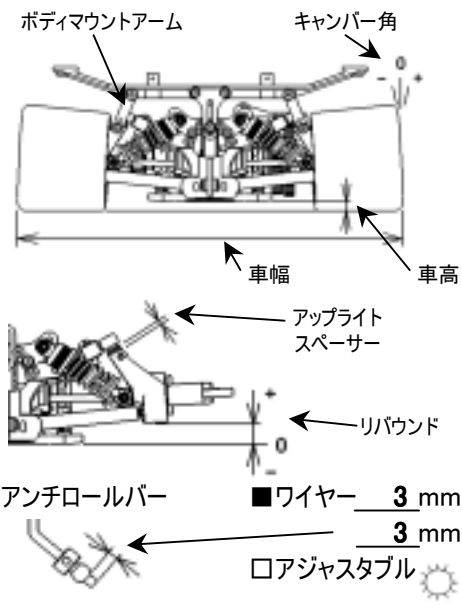

車幅                    263    mm  
 車高                    6      mm  
 キャンパー角        -3      °  
 トー角                in 1.5 °  
 リバウンド            9      mm  
 バンプストップ    未使用    使用  
 ロワアームピンポジション(H0134)  
 4.5mm     5.5mm  
 アップライトスペーサー            2      mm  
 アップラーアームポジション  
          
 ボディマウントアーム  
     Long(H0466C)  
     Short(H0466D)

**フロントダンパー**

ピストン    Kit標準  
 オイル      # 600  
 スプリング ホワイト  
 ダンパーポジション

**リヤダンパー**

ピストン    Kit標準  
 オイル      # 600  
 スプリング ホワイト  
 ダンパーポジション

**エンジン**    タイプ \_\_\_\_\_    マフラー \_\_\_\_\_  
                  ガスケット \_\_\_\_\_ mm    マニホールド \_\_\_\_\_  
                  プラグ \_\_\_\_\_    燃料 \_\_\_\_\_

**クラッチ**

クラッチシュー    Yellow    Gray    Red  
 セントリフューガルシュー    ライトウエイト  
 スプリング                    スーパーハード  
 クラッチベルクリアランス    0.4    mm  
 スプリングAdj.ナットポジション    0.8    mm

**タイヤ**    <フロント>                    <リヤ>  
 タイプ \_\_\_\_\_                    タイプ \_\_\_\_\_  
 外径(スタート前)    L 69 /R 69    外径(スタート前)    L 76 /R 76  
 外径(ゴール後)    L    /R                    外径(ゴール後)    L    /R

**ブレーキパッド**    Black    Yellow

**ボディ**    タイプ    PROTOform LOLA T530  
 ボディポジション    10    mm  
 リヤスポイラー    5      mm

**ドライブレシオ**    ギヤレシオ                    サイドプーリー

1st.                    17/49                    25T  
 2nd.                    20/46                    26T

**記録**

レースタイム/ラップ \_\_\_\_\_  
 ベストラップ(1Lap) \_\_\_\_\_

**注記**

.....  
 .....  
 .....