

名前: E2017
 日付: _____
 場所: _____

トラックコンディション
 サイズ: 大きい 中間 小さい
 トラクション 高い 中間 低い
 路面: スムーズ 中間 バンピー

記録
 レースタイム / ラップ: _____
 ベストラップ(1Lap): _____

フロントサスペンション

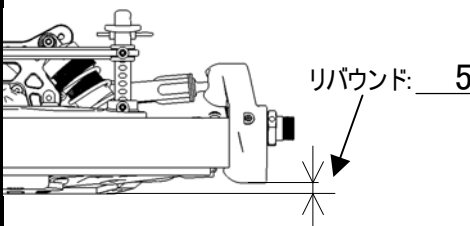

アップライト: E2129
E2105-B
 テンションロッド: E2107A(ロング)
E2107B(ショート)

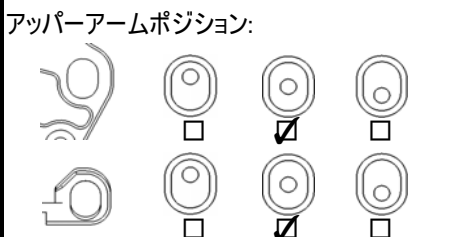

車高: 9mm

トー角: OUT
 キングピンボールスペーサー(アッパー): 2.5mm
 (ロア): 0
 ホイールハブ: E0239 (0)
 アンチロールバー: E2136 (φ2.7)
 アッパーアームスペーサー: 0

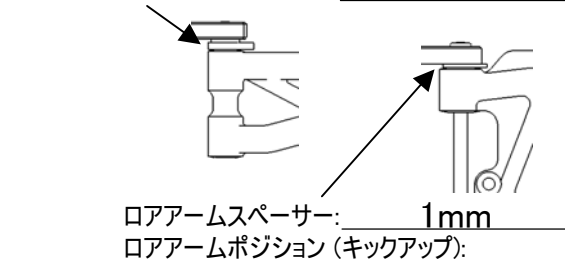

フロントダンパー

ピストン: E2534
 オイル: #600
 スプリング: Silve

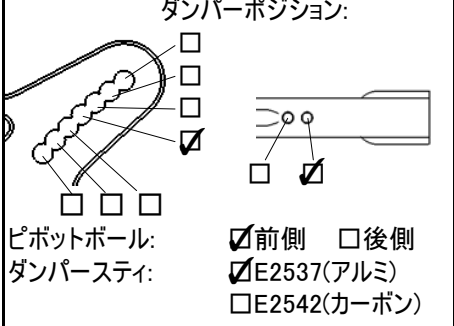

リヤサスペンション

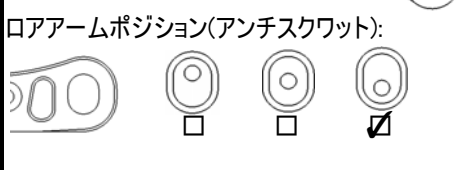
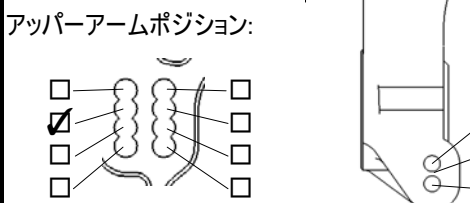
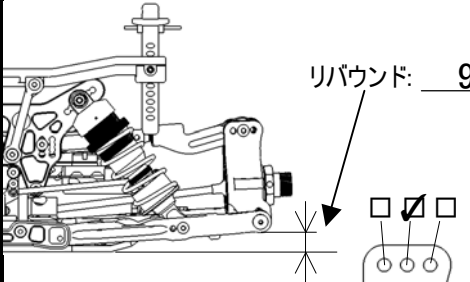

車高: 10mm

キャンバー角: -1.5°
 ホイールハブ: E0239 (0)
 アンチロールバー: E0176 (φ2.6)
 ロアアームスペーサー: 0

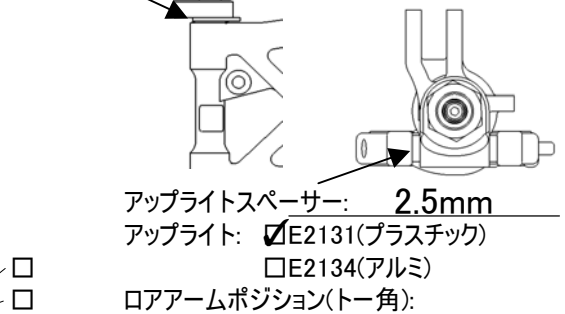

リヤダンパー

ピストン: E2534
 オイル: #600
 スプリング: Silve

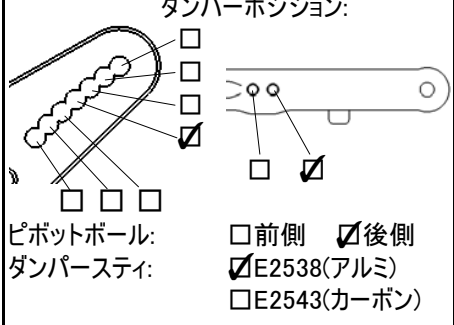

デフオイル

フロント: #300,000
 リヤ: #50,000

エンジン

タイプ: _____ プラグ: _____
 ガasket: _____ レヂューサー: _____
 マフラー: _____ 燃料: _____
 エンジンマウント: E0701(標準) E2701(ワンピース)

クラッチ

クラッチシュー: E0710
 クラッチスプリング: C0753
 (φ1.1)

ギヤレシオ

1st. 15T 16T 17T 18T
48T 49T 50T
 2nd. 19T 20T 21T
45T 46T 47T

タイヤ

タイプ: _____
 コンパウンド: _____
 ホイール: _____

ウエイト

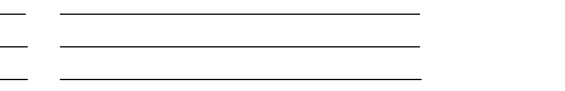

ボディ/ウイング

ボディ: _____
 ウイング: _____

注記

.....

