

名前: _____
 日付: _____
 場所: _____

トラック コンディション

サイズ: 大きい 中間 小さい
 トラクション: 高い 中間 低い
 路面: スムーズ 中間 バンピー

フロント サスペンション

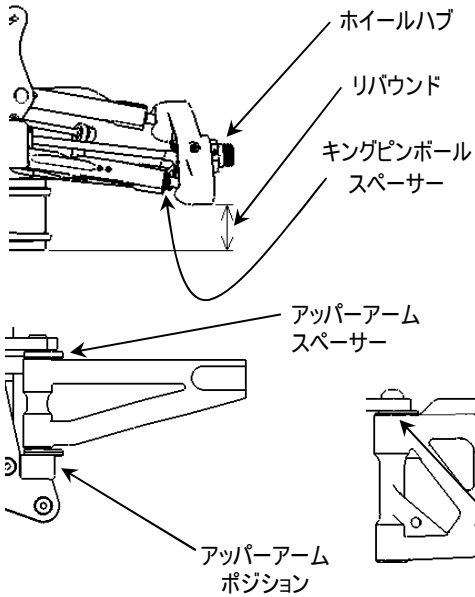

キングピンボールスペーサー _____ mm
 キャンバー角 _____ °
 アッパーアームスペーサー _____ mm
 トー角 _____ °
 リバウンド _____ mm
 アンチロールバー φ _____ mm
 ホイールハブ _____ mm
 アアームマウント(キックアップ)



アアームポジション (E0154A)

アッパーアーム ポジション(E0148B,E0148C)

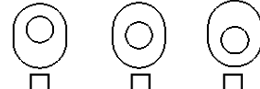

アアームスペーサー _____ mm

フロントダンパー

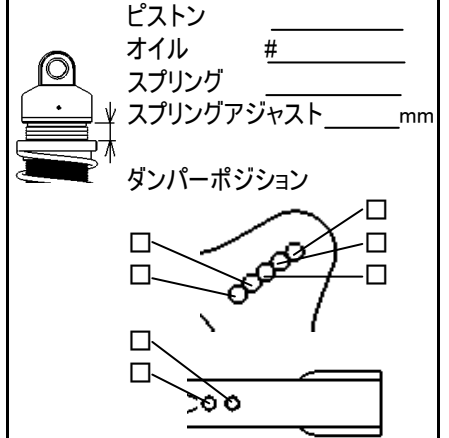

ステアリング アッカーマン

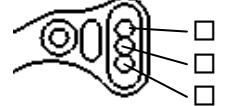

リヤ サスペンション

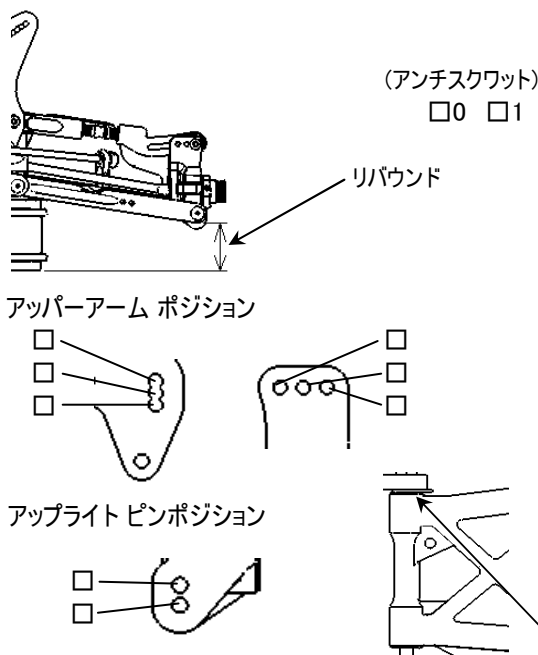

キャンバー角 _____ °
 ロアアームマウント _____ °
 リバウンド _____ mm
 アンチロールバー φ _____ mm
 アンチスクワット(E0111C,E0111D)



アップライト E0152
 E0173(アルミ)

ホイールベース アジャスト

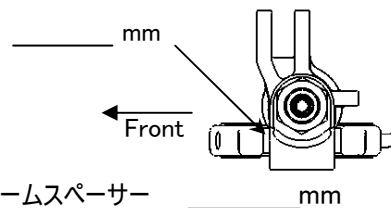

リヤダンパー

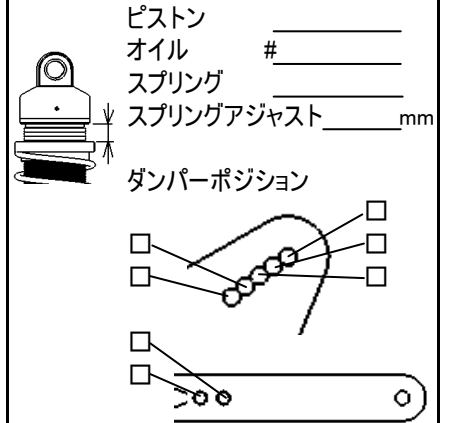

ウイング ポジション

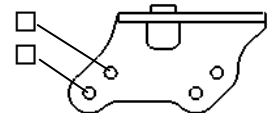

エンジン タイプ _____
 ガasket _____ mm レデューサー φ _____
 プラグ _____ 燃料 _____
 マフラー _____

デフオイル
 フロント # _____ Oリング _____ pcs. その他 _____
 センター # _____ _____ pcs. その他 _____
 リヤ # _____ _____ pcs. その他 _____

タイヤ
 フロント タイプ _____
 インナー _____
 リヤ タイプ _____
 インナー _____

クラッチ
 クラッチシュー アルミ _____
 その他 _____
 スプリング _____ mm
 クラッチベル/スパーギヤ T / T

記録
 レースタイム/ラップ _____
 ベストラップ(1Lap) _____

注記

