

名前: _____
 日付: _____
 場所: _____

トラック コンディション

サイズ: 大きい 中間 小さい
 トラクション: 高い 中間 低い
 路面: スムーズ 中間 バンピー

フロント サスペンション

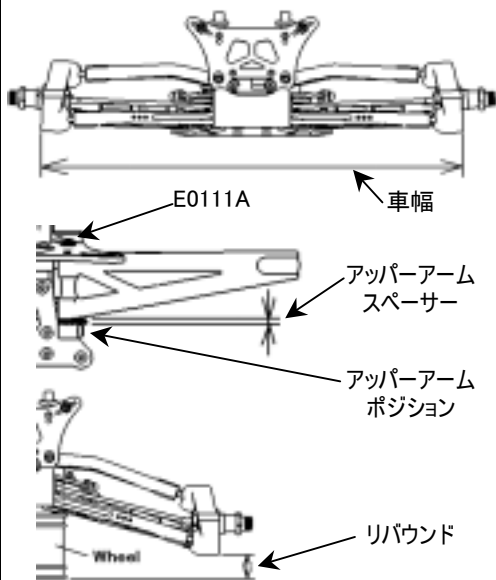

車幅 354 mm
 キャンバー角 -2 °
 アッパーアームスペーサー 2 mm
 トー角 OUT 1 °
 リバウンド 27 mm
 アンチロールバー 使用 2.7 mm
未使用
 ロアアームマウント(キックアップ) -1 °
 アッパーアーム ポジション (E0111A)
 E0106A - E0106B (高)
 E0106C - E0106D (低)
 ロアアームスペーサー 1 mm

フロントダンパー

ピストン キット標準
 オイル # 400
 スプリング キット標準
 スペーサー 3 mm
 ダンパーポジション

ステアリング アッカーマン

リヤ サスペンション

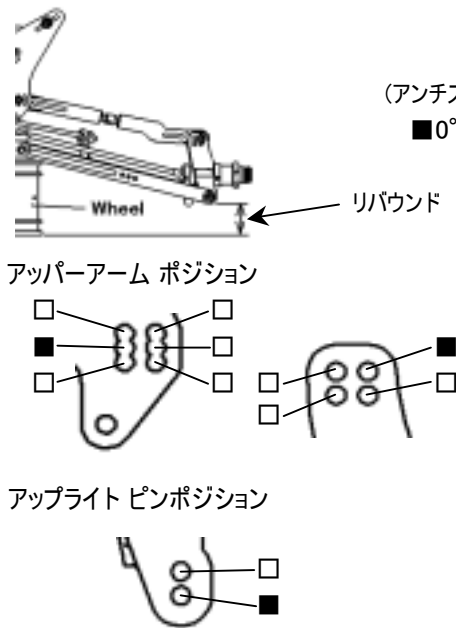

キャンバー角 -2.5 °
 ロアアームマウント (アンチスクワット) 0° -1° (トー角) 2.5 °
 リバウンド 24 mm
 アンチロールバー 3 mm
 アンチスクワット(E0111C,E0111D)

 アップライト E0110
E0126(アルミ)
 ホイールベース アジャスト 2.5 mm
 Front

リヤダンパー

ピストン キット標準
 オイル # 400
 スプリング キット標準
 スペーサー 5 mm
 ダンパーポジション

ウイング ポジション

エンジン タイプ _____ プラグ _____
 ガスケット _____ mm レデューサ φ _____
 マフラー _____ マニホールド _____
 燃料 _____

デフオイル
 フロント # 5000 Oリング 4 pcs. その他 _____
 センター # 2000 2 pcs. その他 _____
 リヤ # 2000 _____ pcs. その他 _____

タイヤ
 <フロント> タイプ _____ インナー _____
 <リヤ> タイプ _____ インナー _____

クラッチ
 クラッチシュー アルミ その他 _____
 スプリング 1.0 mm
 クラッチベル/スパーギヤ 13T / 46T

記録
 レースタイム/ラップ _____
 ベストラップ(1Lap) _____

注記

