

名前: \_\_\_\_\_  
日付: \_\_\_\_\_  
場所: \_\_\_\_\_

**トラック コンディション**

サイズ: 大きい 中間 小さい  
トラクション: 高い 中間 低い  
路面: スムーズ 中間 バンピー

**フロント サスペンション**

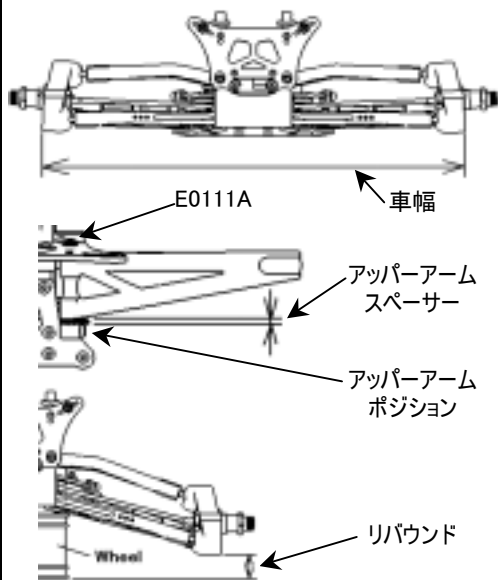

車幅 \_\_\_\_\_ mm  
キャンバー角 \_\_\_\_\_ °  
アッパーアームスペーサー \_\_\_\_\_ mm  
トー角 \_\_\_\_\_ °  
リバウンド \_\_\_\_\_ mm  
アンチロールバー 使用 \_\_\_\_\_ mm  
未使用  
ロアアームマウント(キックアップ) \_\_\_\_\_ °  
アッパーアーム ポジション (E0111A)    
E0106A - E0106B (高)  
E0106C - E0106D (低)  
ロアアームスペーサー \_\_\_\_\_ mm

**フロントダンパー**

ピストン \_\_\_\_\_  
オイル # \_\_\_\_\_  
スプリング \_\_\_\_\_  
スペーサー \_\_\_\_\_ mm  
ダンパーポジション

**ステアリング アッカーマン**



**リヤ サスペンション**

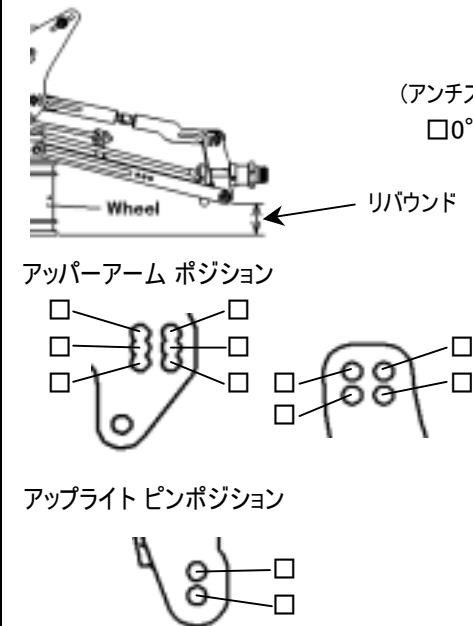

キャンバー角 \_\_\_\_\_ °  
ロアアームマウント (アンチスクワット) 0° -1° (トー角) \_\_\_\_\_ °  
リバウンド \_\_\_\_\_ mm  
アンチロールバー \_\_\_\_\_ mm  
アンチスクワット(E0111C,E0111D)     
アップライト E0110 E0126(アルミ)  
ホイールベース アジャスト \_\_\_\_\_ mm

**リヤダンパー**

ピストン \_\_\_\_\_  
オイル # \_\_\_\_\_  
スプリング \_\_\_\_\_  
スペーサー \_\_\_\_\_ mm  
ダンパーポジション

**ウイング ポジション**

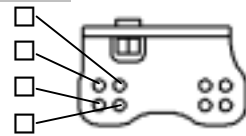

**エンジン** タイプ \_\_\_\_\_ プラグ \_\_\_\_\_  
ガスケット \_\_\_\_\_ mm レデューサ φ \_\_\_\_\_  
マフラー \_\_\_\_\_ マニホールド \_\_\_\_\_  
燃料 \_\_\_\_\_

**デフオイル**  
フロント # \_\_\_\_\_ Oリング \_\_\_\_\_ pcs. その他 \_\_\_\_\_  
センター # \_\_\_\_\_ \_\_\_\_\_ pcs. その他 \_\_\_\_\_  
リヤ # \_\_\_\_\_ \_\_\_\_\_ pcs. その他 \_\_\_\_\_

**タイヤ**  
〈フロント〉 タイプ \_\_\_\_\_ インナー \_\_\_\_\_  
〈リヤ〉 タイプ \_\_\_\_\_ インナー \_\_\_\_\_

**クラッチ**  
クラッチシュー ルミ その他 \_\_\_\_\_  
スプリング \_\_\_\_\_ mm  
クラッチベル/スパーギヤ T / T

**記録**  
レースタイム/ラップ \_\_\_\_\_  
ベストラップ(1Lap) \_\_\_\_\_

**注記**  
.....  
.....  
.....