

名前: Daniel Vega  
 日付: 2009/7/11  
 場所: ヨーロッパ選手権A オーストリア

### トラック コンディション

サイズ:  大きい  中間  小さい  
 トラクション:  高い  中間  低い  
 路面:  スムース  中間  バンピー

### フロント サスペンション

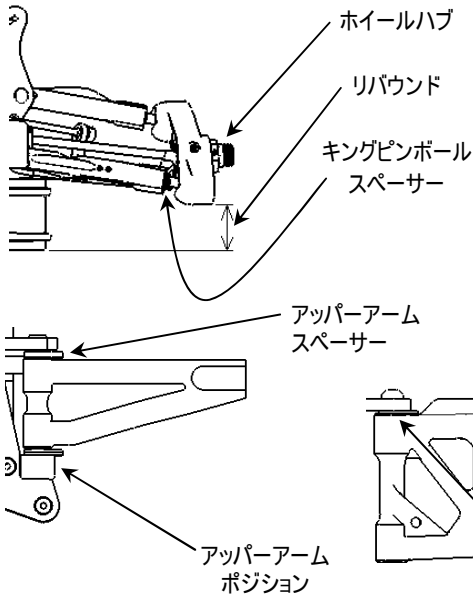

キングピンボールスペーサー 0 mm  
 キャンバー角 3 °  
 アッパーアームスペーサー 0 mm  
 トー角 3 IN °  
 リバウンド 16 mm  
 アンチロールバー φ 3 mm  
 ホイールハブ Serie mm  
 □アームマウント(キックアップ)



□アームマウント (E0154A)

アッパーアーム ポジション(E0148B,E0148C)

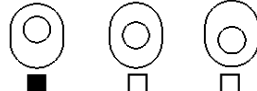

□アームスペーサー 0 mm

### フロントダンパー

ピストン 6H  
 オイル # 550  
 スプリング Serie  
 スプリングアジャスト \_\_\_\_\_ mm

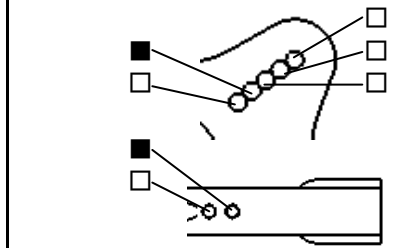

### ステアリング アッカーマン

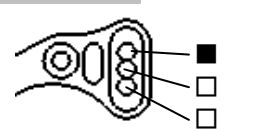

### リヤ サスペンション

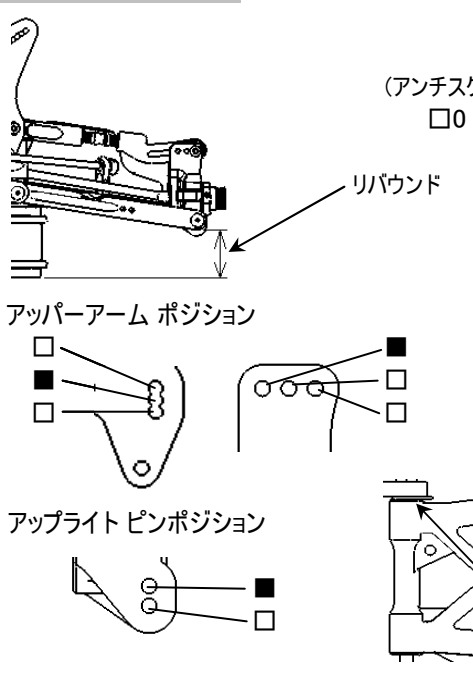

キャンバー角 4.0 °  
 □アームマウント (アンチスクワット) □0  1  
 (トー角) 2.50 °  
 リバウンド 20 mm  
 アンチロールバー φ 3.2 mm  
 アンチスクワット(E0111C,E0111D)



アップライト  E0152  
 E0173(アルミ)  
 ホイールベース アジャスト

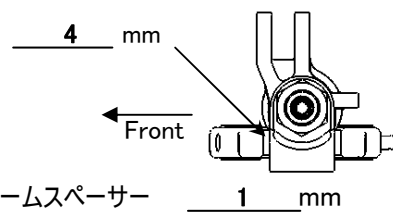

### リヤダンパー

ピストン 6H  
 オイル # 500  
 スプリング Serie  
 スプリングアジャスト \_\_\_\_\_ mm

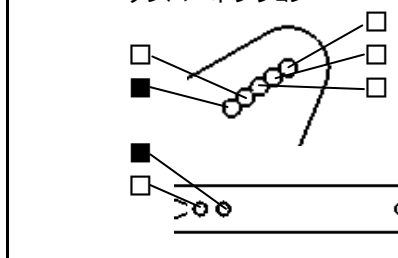

### ウイング ポジション

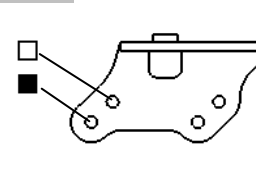

<b>エンジン</b>	タイプ	<u>Ninja JX21-B01A</u>
	ガスケット	_____ mm
	プラグ	<u>P3</u>
	マフラー	<u>Ninja JX EFRA 2042</u>
	レデューサー	<u>φ 7.5</u>
	燃料	<u>Power Save 25</u>

<b>デフオイル</b>	フロント	# <u>20000</u>	Oリング	<u>0</u> pcs. <input checked="" type="checkbox"/> その他 <u>Tractive</u>
	センター	# <u>20000</u>		<u>2</u> pcs. <input type="checkbox"/> その他 <u>15000</u>
	リヤ	# <u>20000</u>		<u>0</u> pcs. <input type="checkbox"/> その他 <u>15000</u>

<b>タイヤ</b>	フロント	リヤ
	タイプ <u>Crosswobs Yellow</u>	タイプ <u>Crosswobs Yellow</u>
	インナー <u>Serie</u>	インナー <u>Serie</u>

<b>クラッチ</b>	クラッチシュー	<input checked="" type="checkbox"/> アルミ <u>Light</u>
		<input type="checkbox"/> その他 _____
	スプリング	<u>1.1</u> mm
	クラッチベル/スパーギヤ	<u>13T / 46T</u>

**記録**  
 レースタイム/ラップ \_\_\_\_\_  
 ベストラップ(1Lap) \_\_\_\_\_

**注記**  
 Fioroni製Tractiveデフをフロントに使用  
 車のセットアップは長時間走行の決勝用として、レース終了までとても良かった  
 2.4Ghzでは無くクリスタルを使用して、決勝中に3度の重大な電波トラブルに見舞われる